

NEWONIX

frisokar

NEWONIX

o mais novo sinônimo de conforto
qualidade e segurança





NEWONIX
PRESIDENTE

Assento, encosto e apoio de cabeça, injetados em poliuretano expandido com densidade 50 kg/mts³.

Estrutural **monobloco** de assento e encosto em madeira compensada.

Apoio de braços produzido em alumínio, com acabamento polido, fixado ao assento e encosto, aumentando assim a **resistência estrutural** do monobloco.



Base de cinco patas injetada em alumínio, com acabamento polido. Dimensional em conformidade com Norma ABNT 13962/06, referente ao ponto de estabilidade em carga estática.

Rodízios produzidos em nylon, com diâmetro da roda de 50 mm, rolagem dupla de duplo giro com pista macias injetadas em PU.



NEWONIX

PRESIDENTE

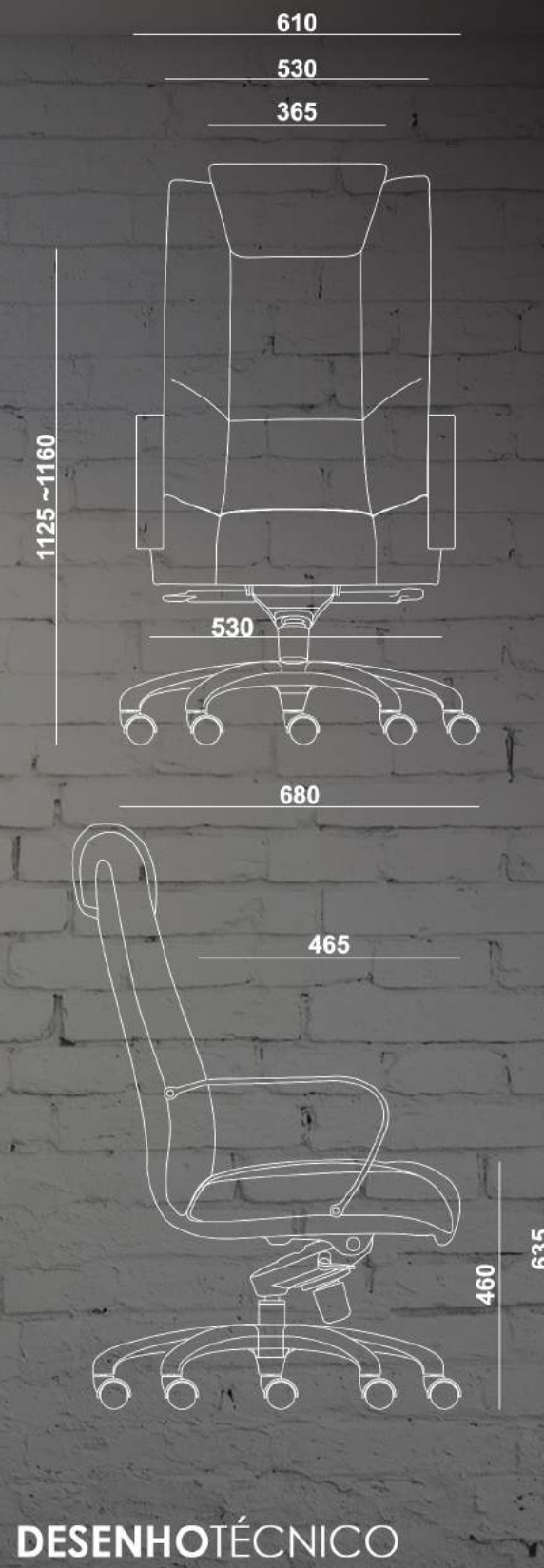

NEWONIX

DIRETOR



Mecanismo com articulação avançada excêntrica, provido de sistema anti-impacto e regulagem de tensão diferentes para o movimento de reclinção. Possibilita o uso da poltrona por **usuários de biótipos distintos**.

Plataforma produzida em liga de alumínio e fixação ao assento através de chapa metálica de 4mm de espessura.

Pistão a gás para **ajuste milimétrico** da altura da superfície ao assento.



NEWONIX

DIRETOR

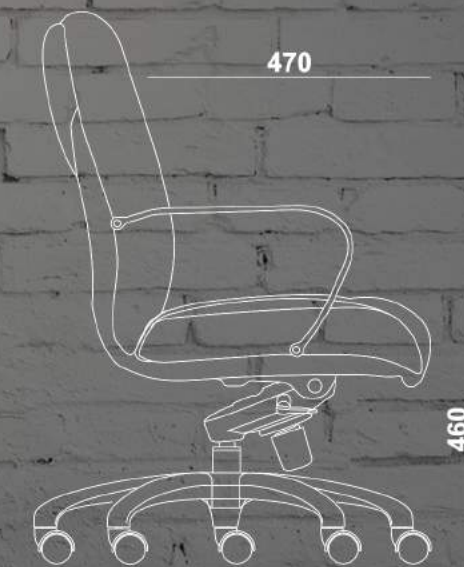
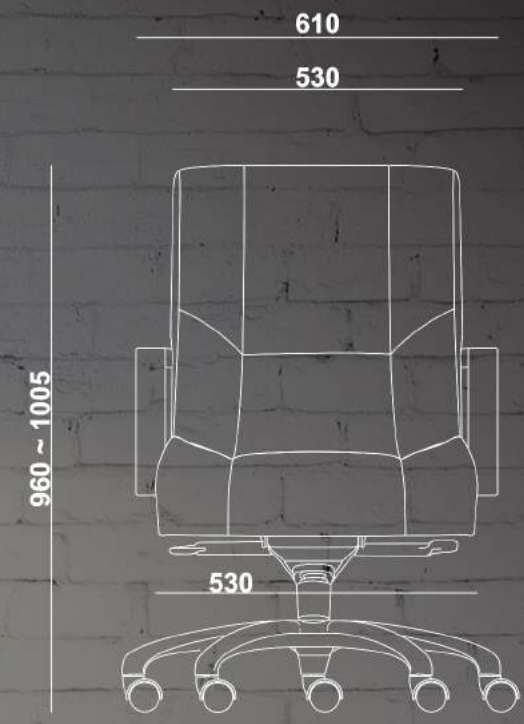

DESENHOTÉCNICO



frisokar

frisokar

www.frisokar.com.br
+55 14 3662 - 9000

Empresa do

